

MADAME BOLDUC

en tournée

MADAME BOLDUC
roadshow



Gaspésienne d'origine, Mary Travers, mieux connue sous le nom de madame Bolduc, est la première auteure-compositrice-interprète à l'échelle de la province et du pays.

Son rayonnement dépasse donc les frontières de sa Gaspésie natale. Il dépasse même celles de Montréal, là où elle passe la majorité de sa vie. Il va au-delà des frontières du Québec et du Canada, elle qu'on surnommait la « reine de la chanson folklorique canadienne » et qui performait avec sa troupe ambulante dans toute la francophonie nord-américaine.

L'exposition propose une incursion dans les mille et une vies de cette femme dont l'héritage et l'influence sont encore aujourd'hui incontestables.



Thématiques

- Son enfance en Gaspésie et son départ à Montréal
- La vie de couple et de famille
- Les premiers pas sur les planches
- Vedette des disques Starr et de la radio
- La Troupe du Bon Vieux Temps
- Les dernières années

Public cible

- Grand public
- Groupes scolaires
- Non-public, amateurs·trices de Madame Bolduc

Contenu

- Mobilier autoportant intégrant des textes, de l'iconographie et des artefacts (10 structures d'interprétation, 3 vitrines basses, 3 vitrines-valises, 2 modules d'introduction et de conclusion)
- Plus de 60 objets
- Dispositifs interactifs

Particularités et besoins techniques

- Exposition bilingue
- Accessible aux personnes à mobilité réduite
- Besoin en électricité



Aire d'exposition requise

- Entre 75 m2 et 100 m2

Matériel d'accompagnement et documents complémentaires fournis

- Outils promotionnels
- Outils pédagogiques pour les groupes scolaires du primaire et du secondaire
- Cahier de tournée (instructions de montage, constat d'état pour les œuvres et le mobilier, etc.)

Coût de location

- Frais fixes de location
 - 10 000\$ pour une présentation de 6 mois
 - 20 000\$ pour une présentation de 12 mois
- Des frais de transport et d'installation s'ajoutent à ces montants en fonction du lieu de présentation.

À noter : le lieu hôte peut bénéficier d'un financement pour l'accueil de l'exposition via le Fonds des expositions itinérantes.



Recevoir l'exposition signifie pour vous

- Assurer la surveillance électronique ou humaine 24 heures sur 24
- Maintenir des conditions ambiantes stables
- Souscrire à une assurance pour la valeur totale des artefacts et des contenus.
- Conserver dans un endroit sécuritaire les caisses de transport

Renseignements

Vicky Boulay, conservatrice Musée de la Gaspésie
418 368-1534 poste 110
conservation@museedelagaspesie.ca



MME ED. BOLDUC
DE LA RADIO ET DES RECORDS
SA TROUPE du BON VIEUX TEMPS
COMEDIE, CHANT, DANSE, VIOLON, ACCORDEON,
MUSIQUE A BOUCHE, BOMBARBE,

EN PERSONNE AVEC

H. LAROSE CR. 9776

MADAME BOLDUC en tournée

MADAME BOLDUC
roadshow

Mary Travers, mieux connue sous le nom de madame Édouard Bolduc, est un personnage emblématique de la culture musicale et folklorique canadienne. Originnaire de la Gaspésie et fière ambassadrice de sa région natale, elle est également une source d'admiration pour ses habitants.

L'influence et la notoriété de madame Bolduc dépassent toutefois les frontières de la péninsule. Elles s'ancrent dans la métropole de Montréal, là où elle a vécu la majorité de sa vie. Fière représentante de la nation canadienne-française, elle rayonne également dans le Québec en entier. Enfin, sa renommée se déploie dans les régions de la francophonie canadienne et du nord-est des États-Unis, elle qui en a parcouru les routes avec sa troupe ambulante.

Quel que soit l'endroit où était Mary Travers, une chose demeure : l'amour de la musique et de son public, qui l'a animée durant les 12 années qu'a duré sa carrière. Des fêtes de village en Gaspésie jusqu'aux grandes tournées, Mary Travers ne cesse d'étonner par son talent, mais surtout par son audace, sa détermination et son authenticité.

Découvrez cette histoire peu banale de madame Bolduc et parcourez avec elle les routes de sa tournée.











Les activités gaspésiennes Daguerre, Adolphe Joubert

Les photographes ont été les premiers à capturer l'histoire de la Gaspésie. Ils ont permis aux Gaspésiens de se voir et de se connaître. Ils ont aussi permis de partager leur vie avec le monde entier. Les photographes ont été les premiers à capturer l'histoire de la Gaspésie. Ils ont permis aux Gaspésiens de se voir et de se connaître. Ils ont aussi permis de partager leur vie avec le monde entier.



GASPÉSIENNE PURE LAINE A TRUE GASPESIAN

Mary Rose Anne Towers est née le 4 juin 1894 à Newport, un village de pêcheurs en Gaspésie, au nord-est du Québec. Ses parents sont Lawrence Towers, d'origine irlandaise, et Adeline Cyr, de souche acadienne. Son enfance ressemble à celle de plusieurs jeunes Gaspésiens de l'époque. Les familles ont des revenus à peine suffisants pour vivre et les enfants aident à gagner leur pain quotidien. Elle est souvent à l'extérieur pour aider à faire les travaux domestiques.

Mary Rose Anne Towers was born on June 4, 1894 in Newport, a fishing village on the Gaspé Peninsula. Daughter of her father's second marriage, her parents were Lawrence Towers, of Irish origin and Adeline Cyr, of Acadian stock. Her childhood was much like that of many young Gaspésians of the time: children went to school to learn to read and write before returning home to help with household tasks.

Les conditions de vie à Newport au début du 20^e siècle sont difficiles. Comme sa famille est pauvre, Mary quitte la maison à l'âge de 12 ans pour aller travailler à Portland. Elle y rencontre son mari, Charles, et ils ont ensemble deux enfants. Elle revient à Newport en vacances et elle se souvient de son enfance et de son mariage avec le monde entier.

Life conditions in Newport in the early days of the 20th century were spartan. Mary's family was poor, so she left home when she was thirteen to work in Portland. She would return to her native Gaspé Peninsula, but on vacation, to visit relatives and friends and relax at the seaside.



Handwritten text in French, likely a letter or diary entry, with some words underlined.

- 1
- 2
- 3
- 4
- 5
- 6



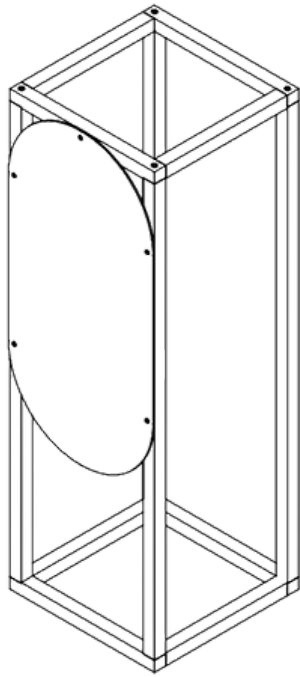

Module intro/conclu

H : 6'

L : 2'

P : 2'

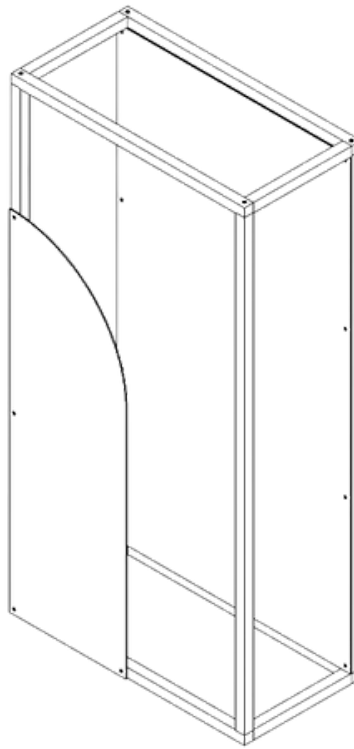

**Structure autoportante
de contenu (10)**

H : 8'

L : 4'

P : 2'

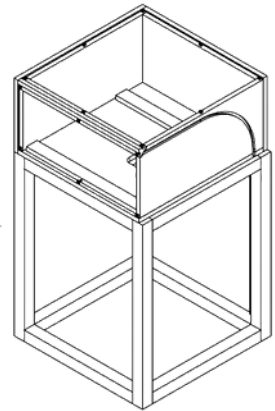

Vitrine basse (3)

H : 4'

L : 2'

P : 2'

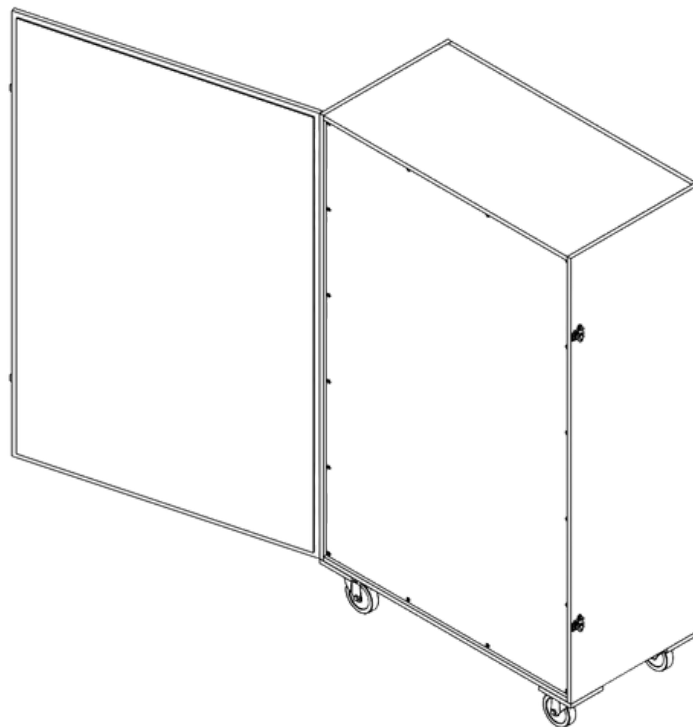

Vitrine-valise (3)

H : 8'

L : variable

P : 2'